

# Datenaufbau Roll-Up

Informationen zur Druckdatenbereitstellung

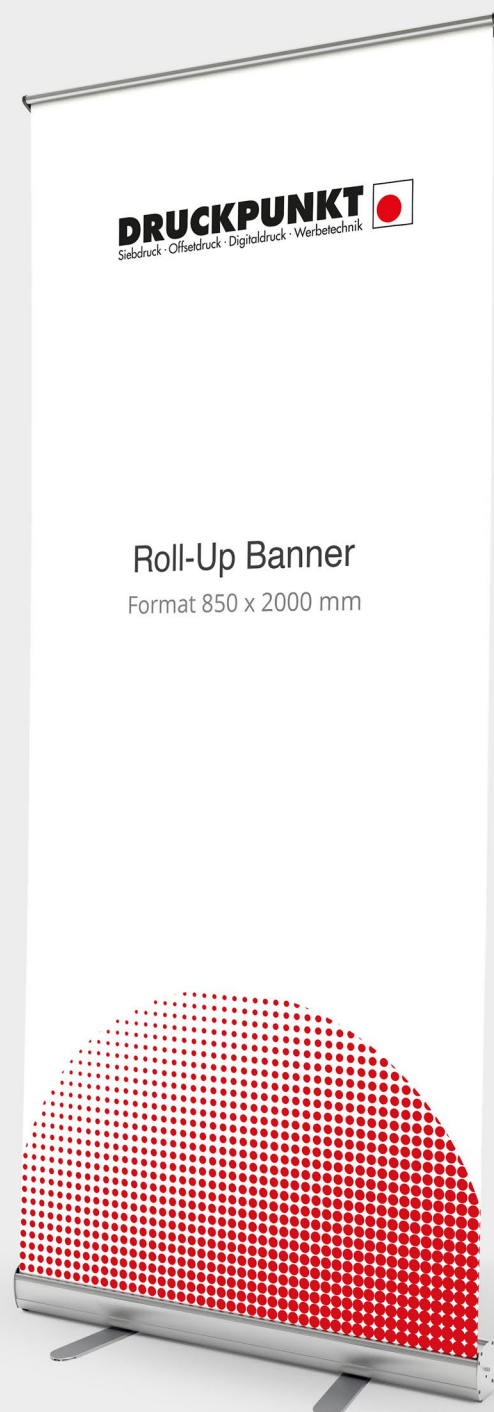

# Datenaufbau Roll-Up

Im Endformat: 850 x 2000 mm als fertiges Druckprodukt.

Beachten Sie, dass Grafiken, Hintergrundbilder, Farben und Verläufe bis an den Rand des allgemeinen Datenformats positioniert werden müssen, da kleinere Toleranzen beim Beschneiden Ihres Druckproduktes aus produktionstechnischen Toleranzen auftreten können.

Verwenden Sie CMYK als Farbmodus Ihrer Druckdatei, um einen optisch veränderten Gesamteindruck nach dem Druckvorgang zu verhindern. (Dateien im RGB-Farbmodus konvertieren wir für Sie automatisch zum CMYK Farbmodus.)

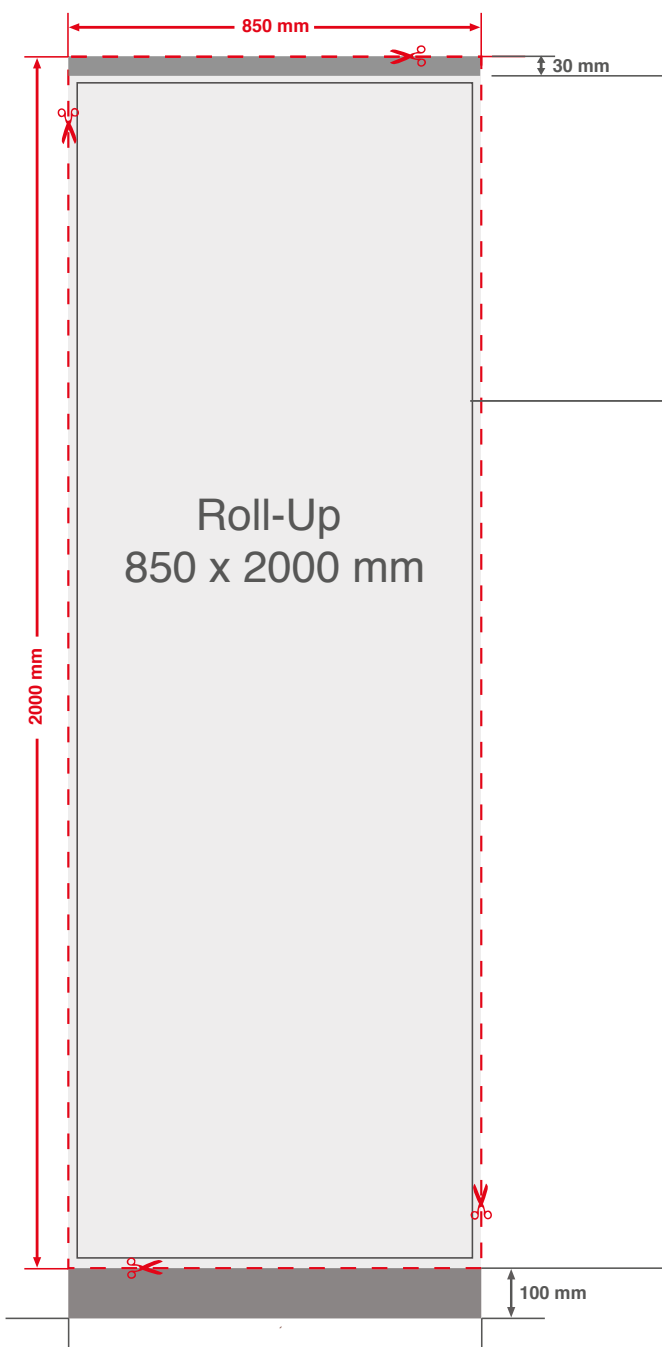

Am oberen Rand wird eine schmale Aluleiste angebracht, weshalb die Inhalte an dieser Stelle nicht sichtbar sein werden. Achten Sie bitte darauf, bei der Gestaltung am oberen Rand keine wichtigen Elemente zu platzieren. (ca. 30 mm Abstand)

Um einen unerwünschten Anschnitt Ihrer Texte und Grafiken während der Produktion zu vermeiden, muss ein Sicherheitsabstand von 3mm eingehalten werden. Dieser wird vom Endformat aus gemessen.

Für optimale Qualität Ihrer Drucke sollte eine Bildauflösung von mindestens 300 dpi sichergestellt werden. Verwenden Sie dazu für Ihre Druckvorlagen ausschließlich hochauflösende Bilder.

Ihre Druckdatei sollte im PDF-Format abgespeichert werden. Bitte achten Sie darauf, Schriften einzubetten und Transparenzen zu vermeiden.

**Achtung:** Vom unteren Rand verschwinden 100 mm als Beschnitt. Beachten Sie, dass an dieser Stelle keine wichtigen Daten oder Grafiken angelegt sind. Um Blitzer zu vermeiden, sollte der Hintergrund, falls vorhanden, über diesem Bereich angelegt werden.

## Informationen zur Druckdatenbereitstellung

Mit diesem Info-Blatt geben wir Ihnen einige Hinweise zur Datenbereitstellung.

### Als Druckdatei verwenden wir offene Dateien der Programme:

- Adobe InDesign bis Version CS6
- Adobe Illustrator bis Version CS6
- Photoshop bis Version CS6

Beachten Sie, dass eingebettete Elemente wie Grafiken, Texte oder Logos in den Dateien bei der Datenübermittlung beigefügt werden. Dateien wie PDF oder EPS werden von uns ebenfalls verarbeitet. Zu bedenken ist jedoch, dass ihre Druckdatei dabei in der Druckoptimierung in Bezug auf Farbkorrektur einigen Einschränkungen unterliegt. Microsoft Word, Excel und PowerPoint oder Corel Produkte sind von der Druckdatenbereitstellung ausgeschlossen.

### Ihre Druckdatei können Sie uns auf folgendem Wege zukommen lassen:

- Upload per FTP Client auf unseren Server (Zugangsdaten stellen wir Ihnen)
- per CD-Rom oder DVD-Rom
- per Wechseldatenträgern (Wechselfestplatte, USB Stick u.ä.)

Für optimale Qualität Ihrer Drucke sollte eine Bildauflösung von mindestens 300 dpi sichergestellt werden. Verwenden Sie den CMYK Farbmodus für eine optimale Druckdatei. Formate der Bilddaten wie TIF, EPS oder PSD eignen sich dafür, ein verlustfreies Druckergebnis zu ermöglichen und Artefakte zu vermeiden. Nutzen Sie als Farbraum bitte den internationalen ISO Coated bzw. den europäischen FOGRA Standard.

Für eine optimale Druckabwicklung und ein qualitativ hochwertiges Layout benötigen wir konkrete Farbangaben sowie einen farbverbindlichen Proof. Nur so können Druckergebnis und Farbwiedergabe dem Wunsch des Kunden entsprechen.

Bei Druckabwicklung mit PDF Dateien muss beachtet werden, dass Ihr Dokument umlaufend mit genügend Beschnitt angelegt werden muss, da ohne größeren Aufwand eine Erweiterung des PDFs nicht möglich ist.

Für weitere Fragen wenden Sie sich bitte an unseren Kundenservice:

Druckpunkt GmbH & Co. KG  
Amelandsbrückenweg 136-140  
48599 Gronau

Telefon: 02565 / 9311 0  
Telefax: 02565 / 9311 30  
E-Mail: [info@druckpunkt.de](mailto:info@druckpunkt.de)

